

コンピュータグラフィックス 基礎

第3回 3次元の座標変換

金森 由博

学習の目標

- 3次元での座標変換について理解する
- 3次元空間の物体を2次元のスクリーンに投影するための透視投影変換を理解する（行列を含む）
- 3次元物体をスクリーンに表示するプログラムを作成できるようになる

座標変換の式 (1/2)

- 拡大縮小

$$\begin{aligned} x' &= s_x x \\ y' &= s_y y \\ z' &= s_z z \end{aligned} \quad \begin{bmatrix} x' \\ y' \\ z' \\ 1 \end{bmatrix} = \begin{bmatrix} s_x & 0 & 0 & 0 \\ 0 & s_y & 0 & 0 \\ 0 & 0 & s_z & 0 \\ 0 & 0 & 0 & 1 \end{bmatrix} \begin{bmatrix} x \\ y \\ z \\ 1 \end{bmatrix}$$

2次元の時と同様に、1つ次数の多いベクトルと行列の演算で表現する (同次座標または斉次座標)

座標変換の式 (2/2)

- 平行移動

$$\begin{aligned}x' &= x + t_x \\y' &= y + t_y \\z' &= z + t_z\end{aligned} \quad \begin{bmatrix} x' \\ y' \\ z' \\ 1 \end{bmatrix} = \begin{bmatrix} 1 & 0 & 0 & t_x \\ 0 & 1 & 0 & t_y \\ 0 & 0 & 1 & t_z \\ 0 & 0 & 0 & 1 \end{bmatrix} \begin{bmatrix} x \\ y \\ z \\ 1 \end{bmatrix}$$

座標軸周りの回転

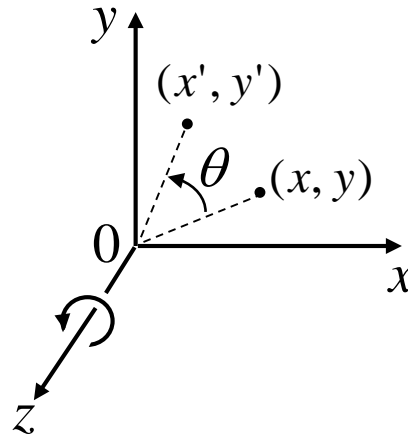

$$x' = x \cos \theta - y \sin \theta$$

$$y' = x \sin \theta + y \cos \theta$$

$$z' = z$$

$$\begin{bmatrix} x' \\ y' \\ z' \\ 1 \end{bmatrix} = \begin{bmatrix} \cos \theta & -\sin \theta & 0 & 0 \\ \sin \theta & \cos \theta & 0 & 0 \\ 0 & 0 & 1 & 0 \\ 0 & 0 & 0 & 1 \end{bmatrix} \begin{bmatrix} x \\ y \\ z \\ 1 \end{bmatrix}$$

参考：任意軸周りの回転

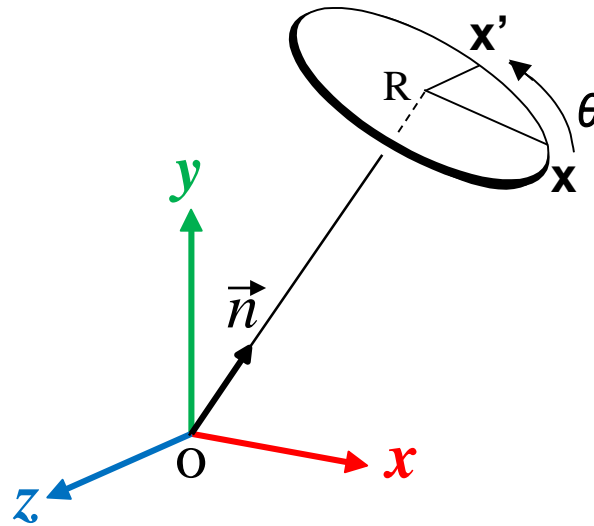

ロドリゲスの公式で回転行列 R を計算

$$R = I + \sin \theta K + (1 - \cos \theta) K^2 \quad K = \begin{pmatrix} 0 & -n_z & n_y \\ n_z & 0 & -n_x \\ -n_y & n_x & 0 \end{pmatrix}$$

$$\begin{pmatrix} x' \\ y' \\ z' \end{pmatrix} = \begin{pmatrix} n_x^2(1 - \cos \theta) + \cos \theta & n_x n_y(1 - \cos \theta) - n_z \sin \theta & n_x n_z(1 - \cos \theta) + n_y \sin \theta \\ n_x n_y(1 - \cos \theta) + n_z \sin \theta & n_y^2(1 - \cos \theta) + \cos \theta & n_y n_z(1 - \cos \theta) - n_x \sin \theta \\ n_x n_z(1 - \cos \theta) - n_y \sin \theta & n_y n_z(1 - \cos \theta) + n_x \sin \theta & n_z^2(1 - \cos \theta) + \cos \theta \end{pmatrix} \begin{pmatrix} x \\ y \\ z \end{pmatrix}$$

座標変換

「どこから見るか」

- 視点 (カメラ) の位置・姿勢で見え方が異なる

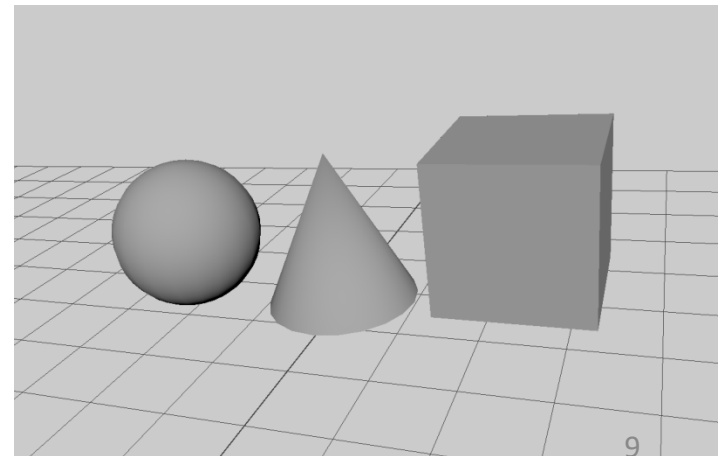
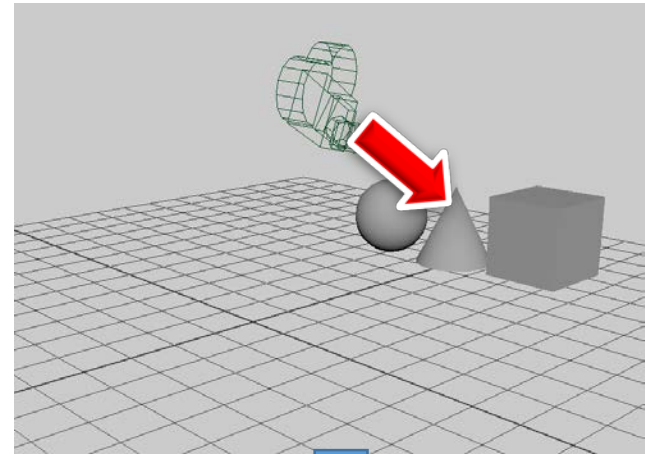
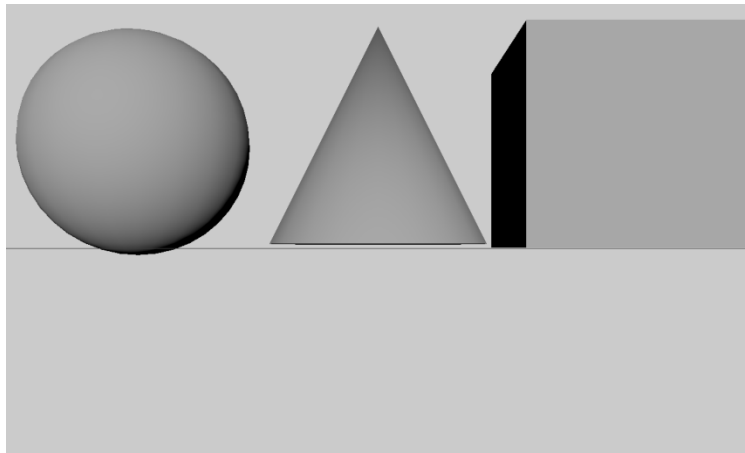
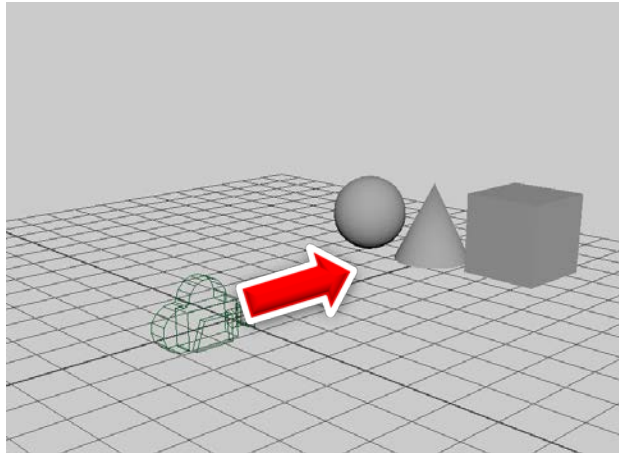

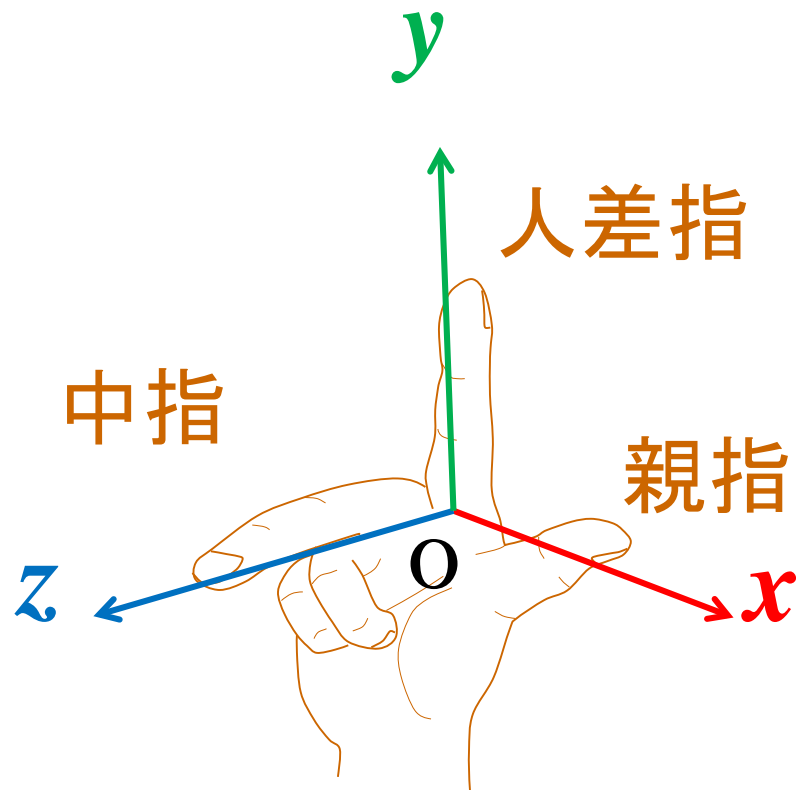

右手座標系

座標系の変換

モデル座標系
(ローカル座標系)

ワールド座標系

ビュー座標系
(カメラ座標系)

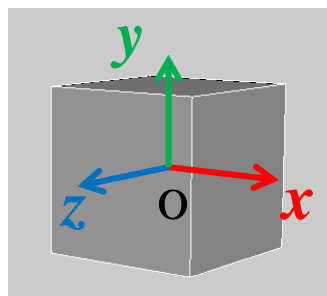

モデル変換

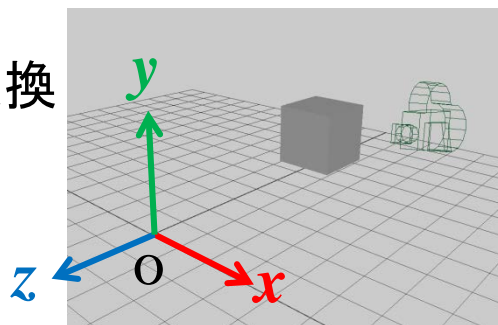

ビュー変換

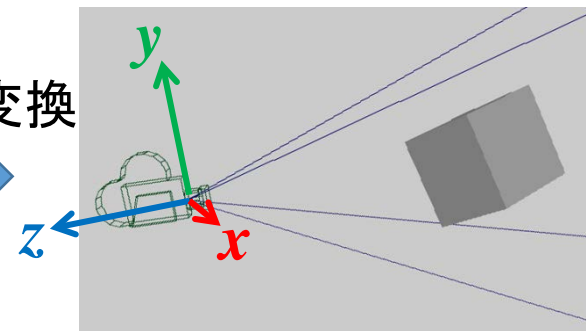

物体ごとの座標系
物体の基準点が原点

物体とカメラの
共通の基準点が原点

カメラの位置が原点
カメラの向きは $-z$ 方向

モデルビュー変換

座標系の変換は4x4の行列を掛けることで実現される

ビュー変換 (Viewing Transform)

- ワールド座標系で表される物体の位置をカメラ座標系（カメラの位置が原点、カメラの向きが-z方向）で表す
- 次のような4x4 行列 M を掛ければよい
行列 M を掛けるとカメラの位置が原点に、カメラの向きが -z 方向になる
- このような行列を自分で計算するのは大変なので `gluLookAt()` が便利

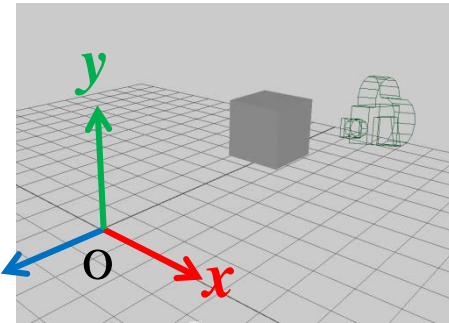

ビュー変換

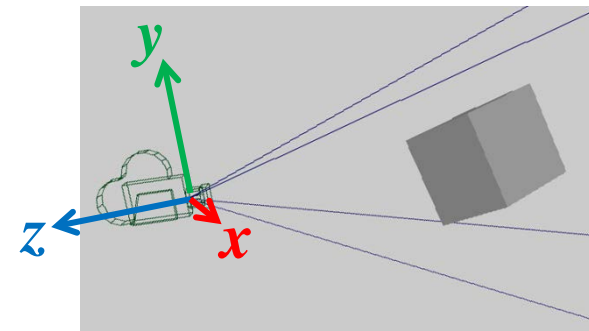

gluLookAt によるビュー変換行列

すべて
ワールド座標

```
gluLookAt(eyex, eyey, eyez, // 視点位置  
          centerx, centery, centerz, // 注視点  
          upx, upy, upz) // up ベクトル
```

通常 (0, 1, 0) を指定

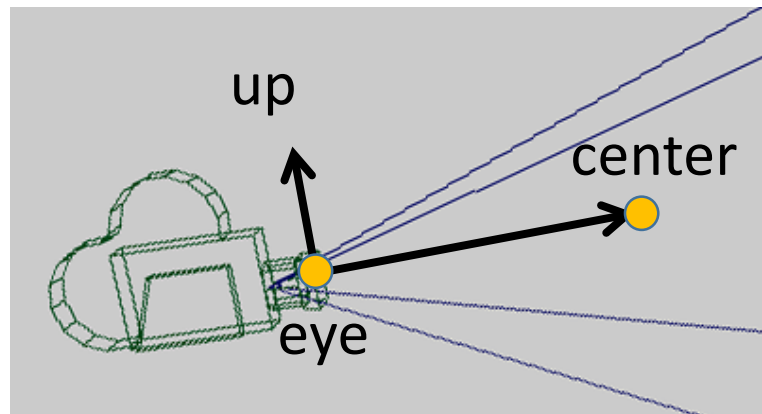

投影変換

立体をどのように平面スクリーンに投影するか

投影変換

点 (x, y, z) が、スクリーン上のどこに投影されるか？

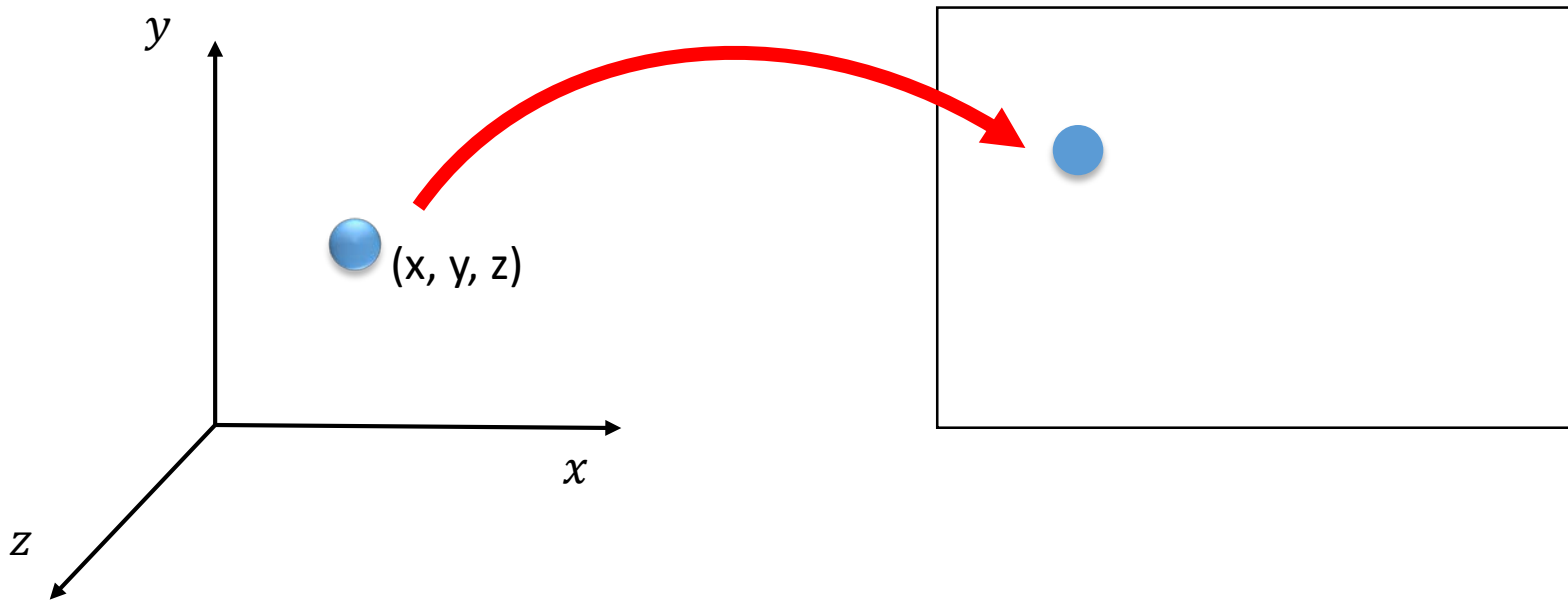

平行投影

■ 図2.29——平行投影の原理

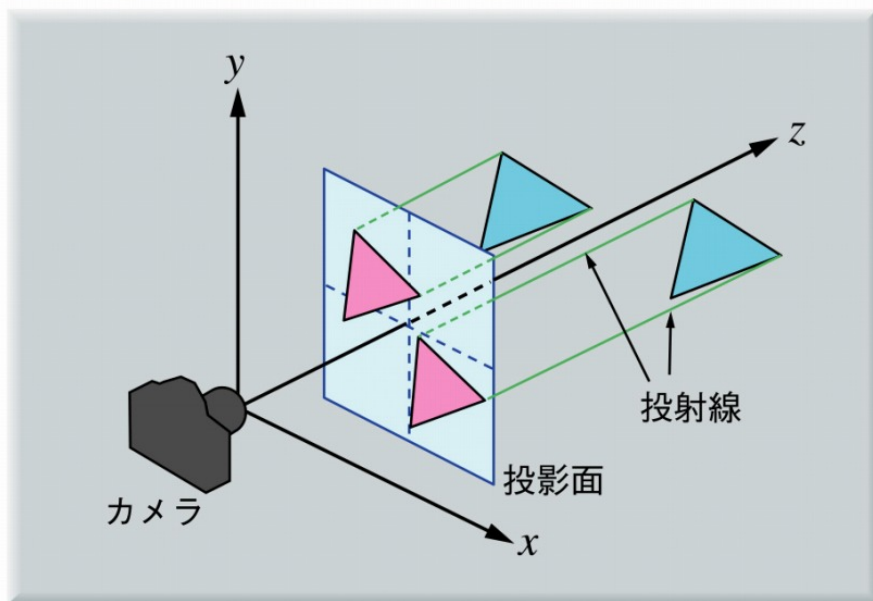

透視投影

■ 図2.27——透視投影の原理

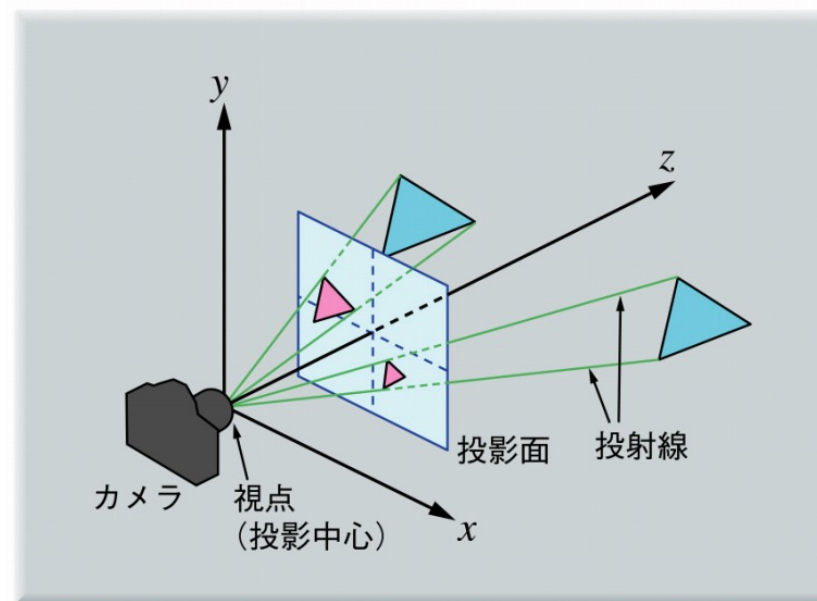

透視投影 (Perspective Projection)

- 透視投影の性質

- 遠くのものは小さく、手前のものは大きく表示される
- 直線は直線のまま保たれる

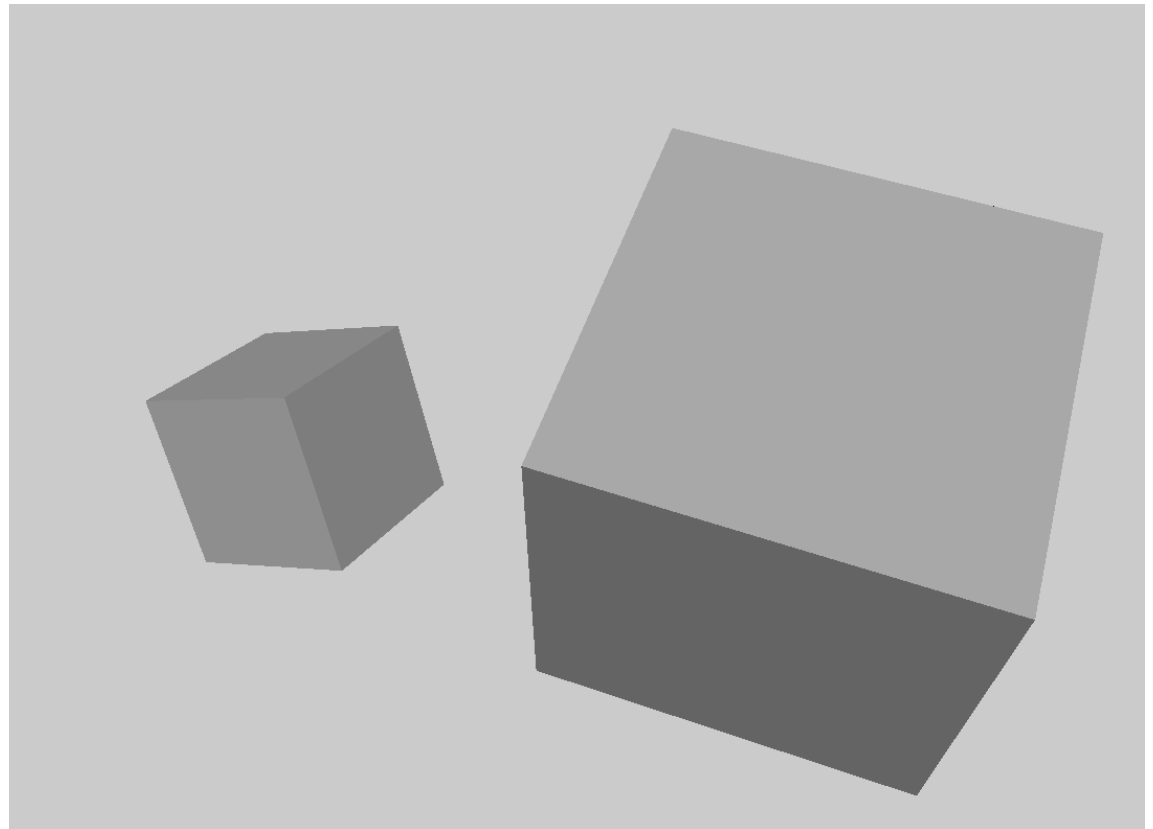
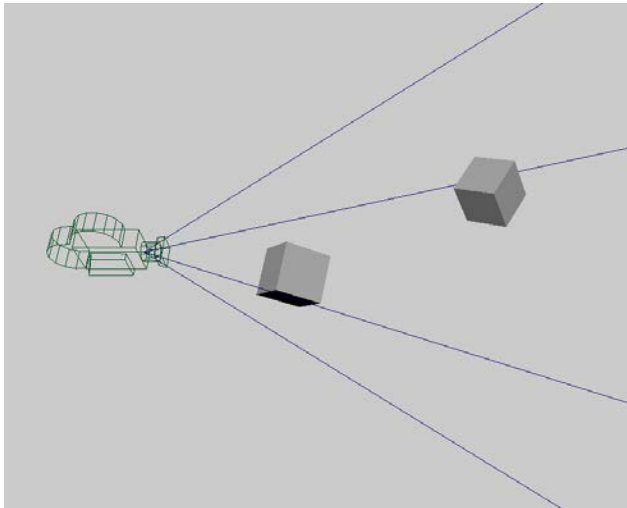

ビューボリューム (Viewing Volume)

- スクリーンに映る範囲を指定
- ビューボリューム（視野錐台）という四角錐台の形をした空間のみが最終的に画面に表示される

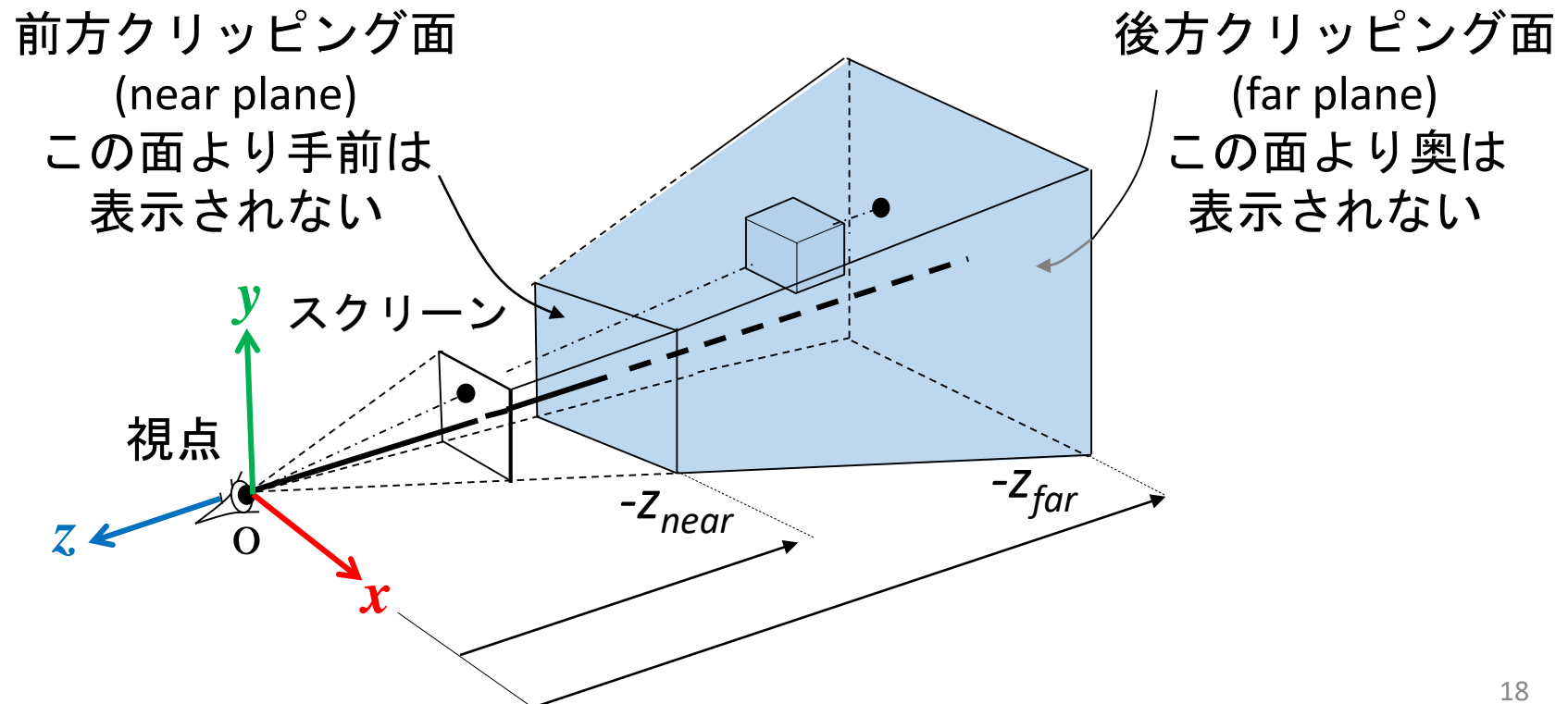

カメラ (原点) からスクリーンまでの距離を f と
 してビュー座標 $(x_e, y_e, z_e, 1)^T$ の投影位置を考える

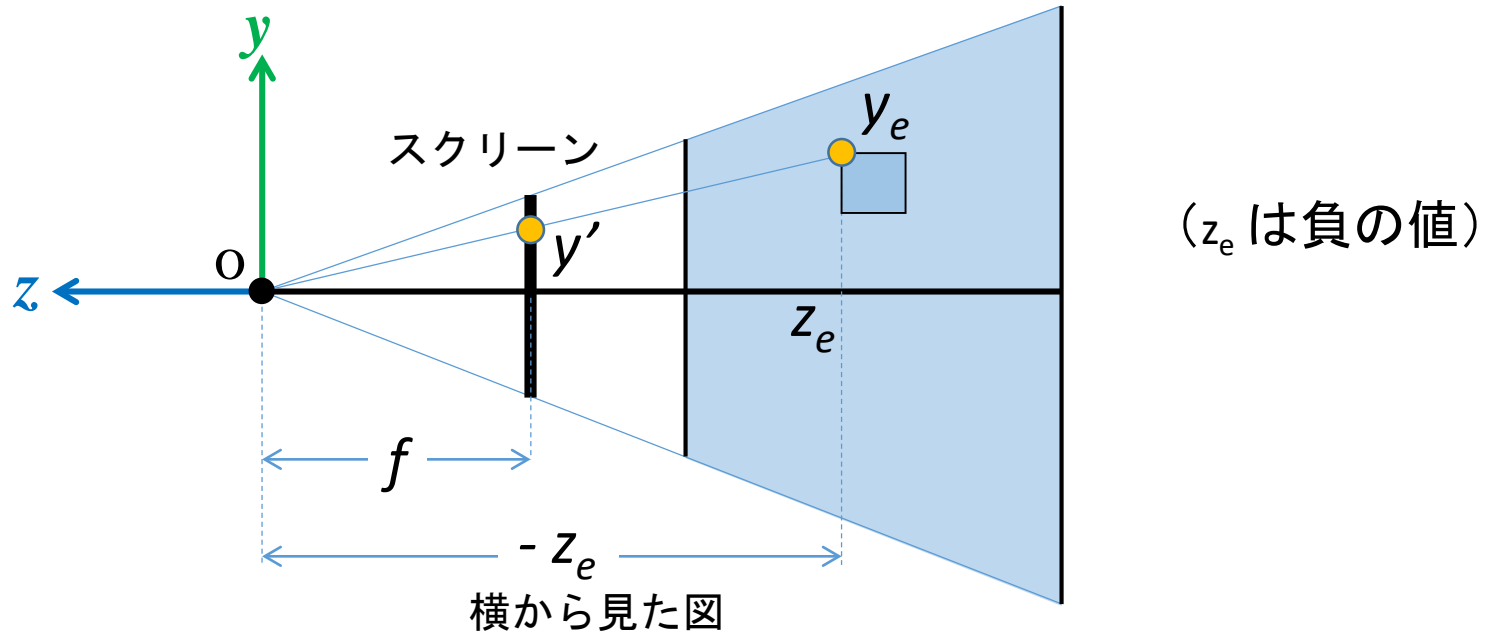

$$f : (-z_e) = y' : y_e \quad \rightarrow \quad y' = -f \frac{y_e}{z_e}$$

$$x' = -f \frac{x_e}{z_e}$$

x 座標についても同様にし
 て

$-z_e$ で除算

透視投影の計算

- 単に 4×4 行列を掛けても $-z$ での除算は表せない (非線形な操作)
- 同次座標の導入
- 同次座標では w 座標で割る前/割った後を同一であると見なす ($w=0$ で無限遠点を表現できる)

$$\begin{pmatrix} x \\ y \\ z \\ w \end{pmatrix} \equiv \begin{pmatrix} x/w \\ y/w \\ z/w \\ 1 \end{pmatrix}$$

例えば、同次座標を用いた次のような演算で、非線形な座標変換が行える

実際のは、もっと複雑な形になる (のちほど説明)

$$\begin{pmatrix} x' \\ y' \\ z' \\ w' \end{pmatrix} = \begin{pmatrix} 1 & 0 & 0 & 0 \\ 0 & 1 & 0 & 0 \\ 0 & 0 & 1 & 1 \\ 0 & 0 & 1 & 0 \end{pmatrix} \begin{pmatrix} x_e \\ y_e \\ z_e \\ 1 \end{pmatrix} = \begin{pmatrix} x_e \\ y_e \\ z_e + 1 \\ z_e \end{pmatrix} \equiv \begin{pmatrix} x_e/z_e \\ y_e/z_e \\ 1 + 1/z_e \\ 1 \end{pmatrix}$$

透視投影のための要素

すべての要素を z_e で割る

※ スクリーン上での座標は $(x' y')$ がわかればよいが、奥行き情報が必要なため (最も手前の物体だけが見える) z' の計算も必要になる

OpenGL の座標系と座標変換

モデル座標系

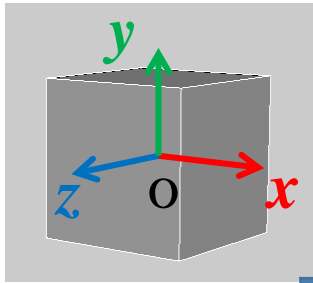

モデル変換

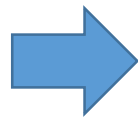

ワールド座標系

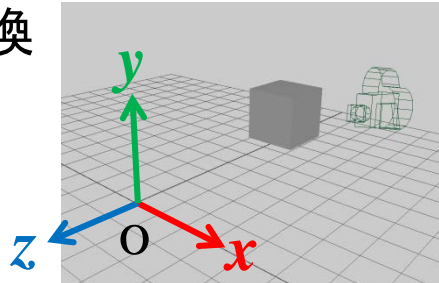

ビュー変換

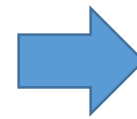

ビュー座標系

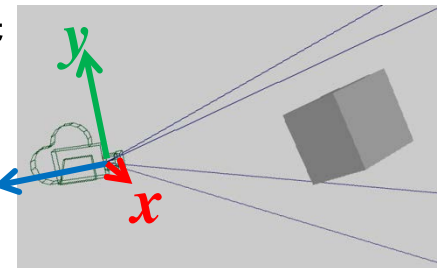

モデルビュー変換

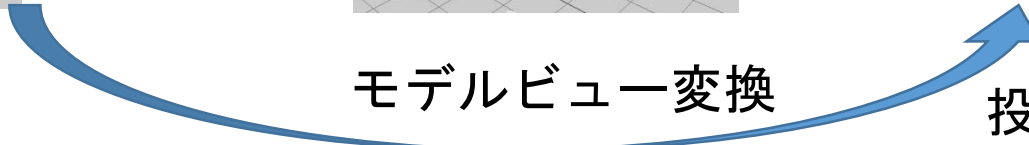

投影変換
(透視投影)



スクリーン座標系
(ウィンドウ座標系)

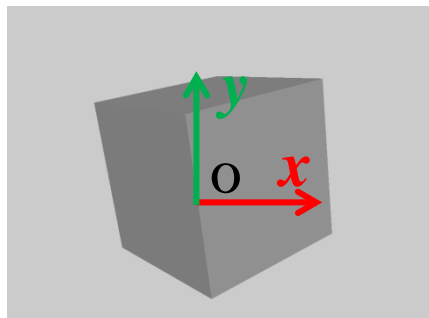

ビューポート
変換

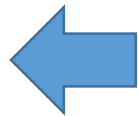

正規化デバイス座標系

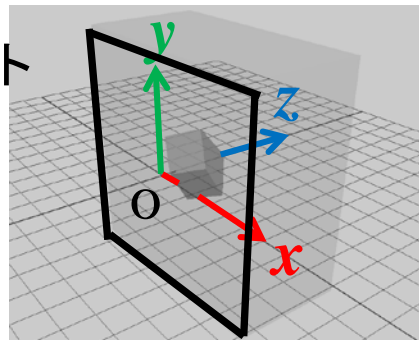

w 座標で
除算



クリップ座標系

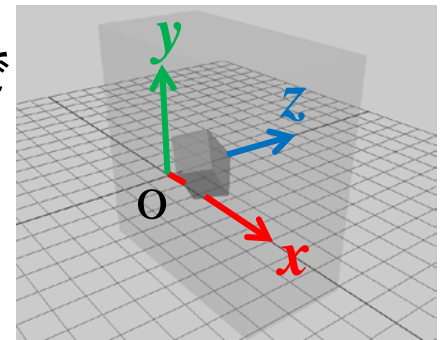

OpenGL での投影行列の指定

- 透視投影には `gluPerspective()` が便利

```
gluPerspective(fovy, // 垂直方向の視野角  $\theta$  (度数で指定)
               aspect, // アスペクト比 (スクリーンの縦横比)
               znear, // near plane の z 座標 (正の値)
               zfar) // far plane の z 座標 (正の値)
```

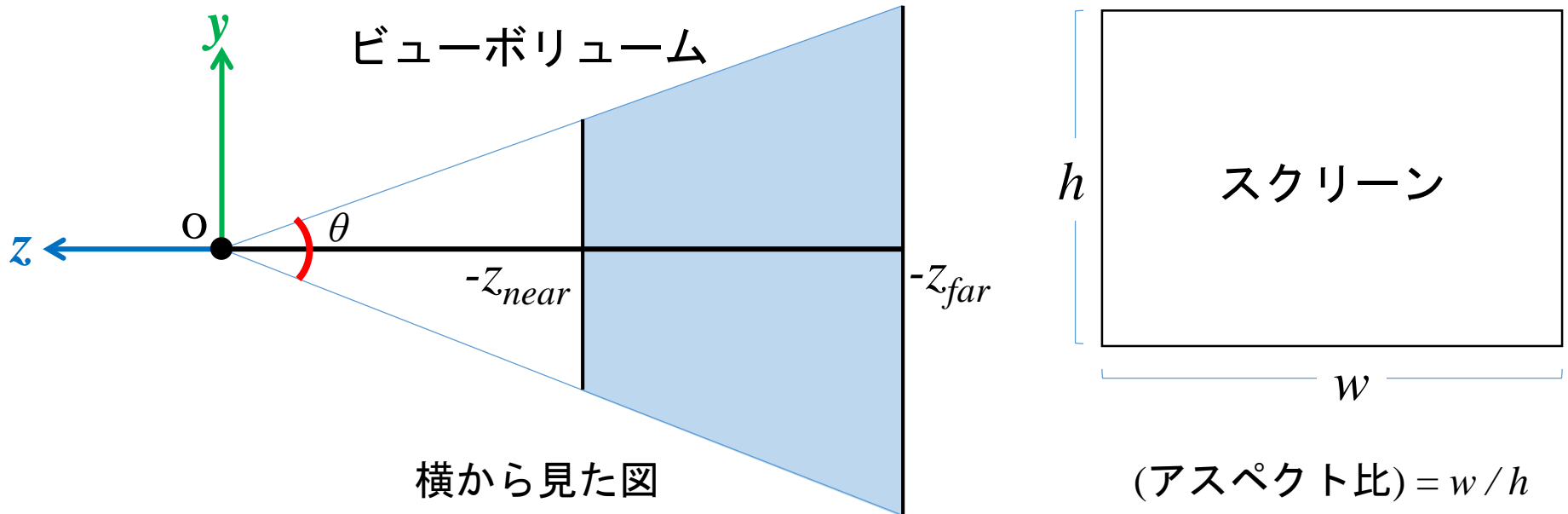

参考: OpenGL での透視投影行列

- `gluPerspective()` で指定される透視投影の行列 P

$$P = \begin{pmatrix} \frac{2 z_{near}}{w} & 0 & 0 & 0 \\ 0 & \frac{2 z_{near}}{h} & 0 & 0 \\ 0 & 0 & -\frac{z_{far} + z_{near}}{z_{far} - z_{near}} & -\frac{2 z_{far} z_{near}}{z_{far} - z_{near}} \\ 0 & 0 & -1 & 0 \end{pmatrix}$$

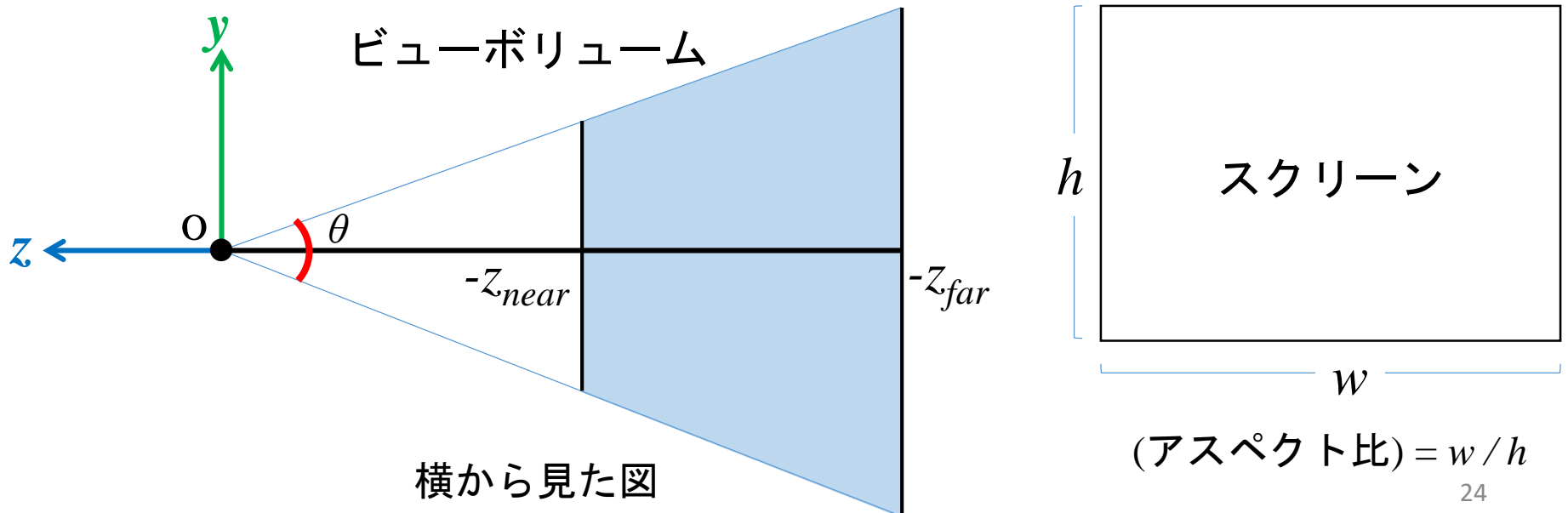

透視投影の計算

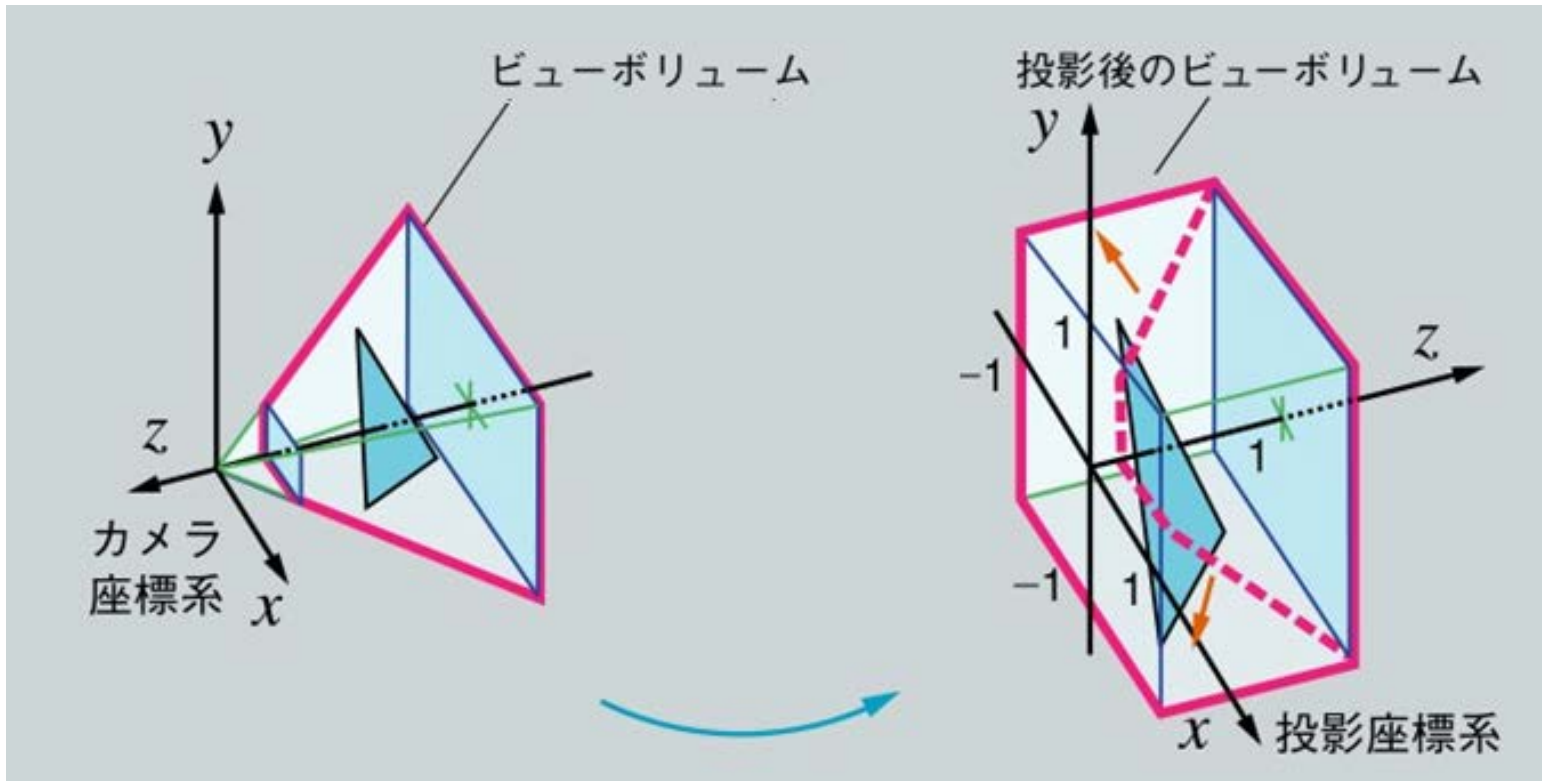

※右手座標系から左手座標系に変わっていることに注意 ($-z_e$ で除算するため)

垂直視野角 θ の影響

- θ が大きくなるにつれて物体が小さく表示される

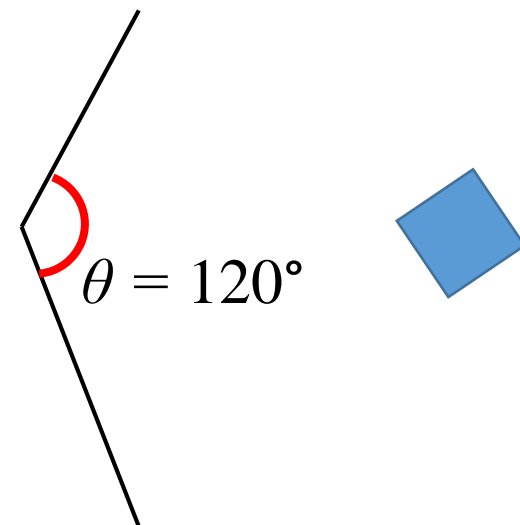
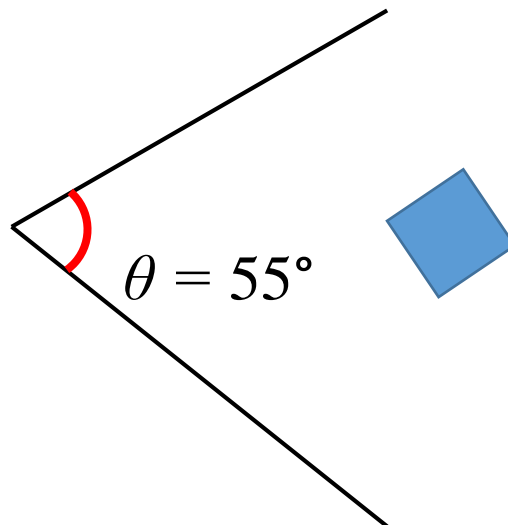
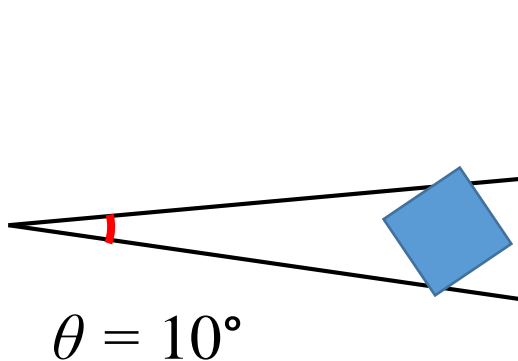
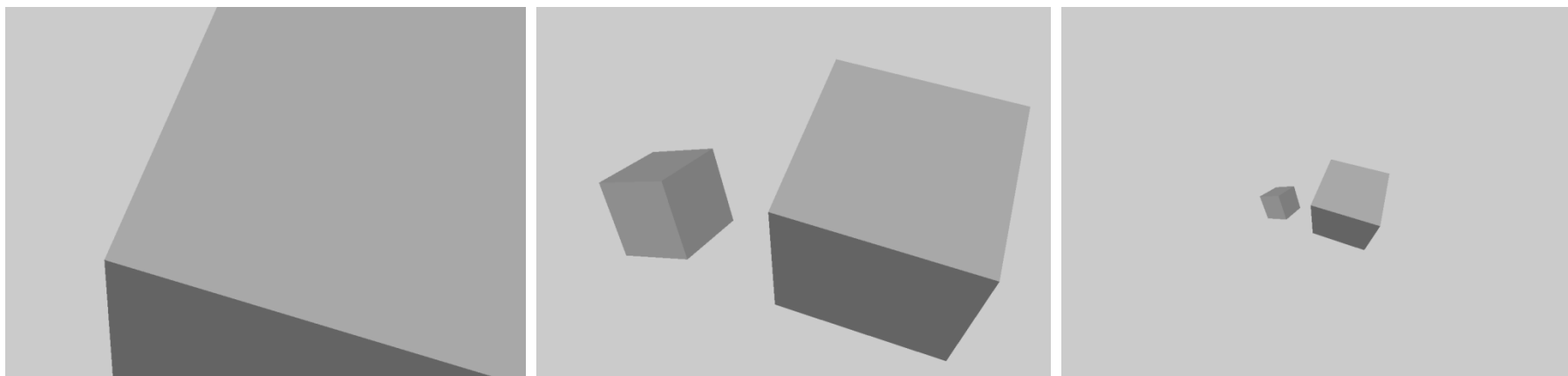

平行投影 (Orthographic Projection)

- 無限遠のカメラで (≒ 望遠レンズでズームして) 撮影
- 投影された物体の大きさは遠近に依存しない
- OpenGL では `glOrtho()` や `gluOrtho2D()` が便利

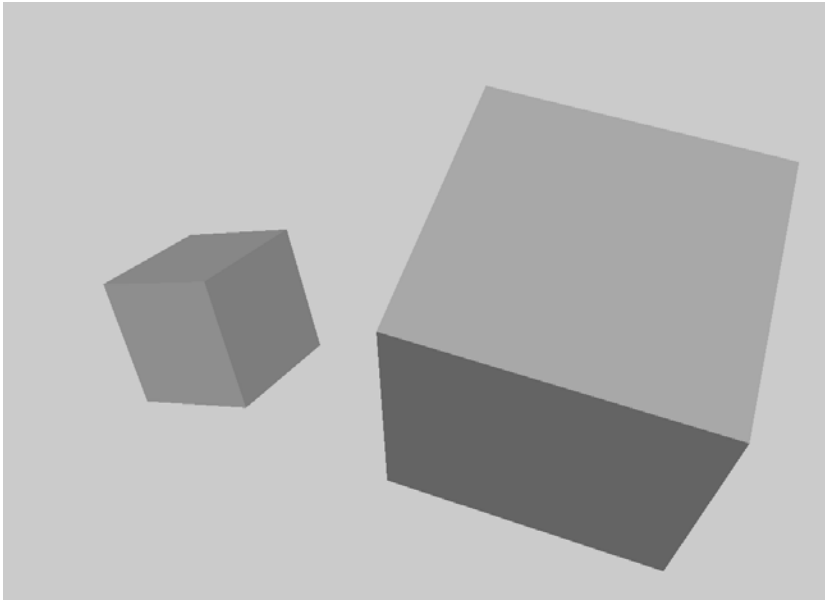

透視投影 ($\theta = 55^\circ$)

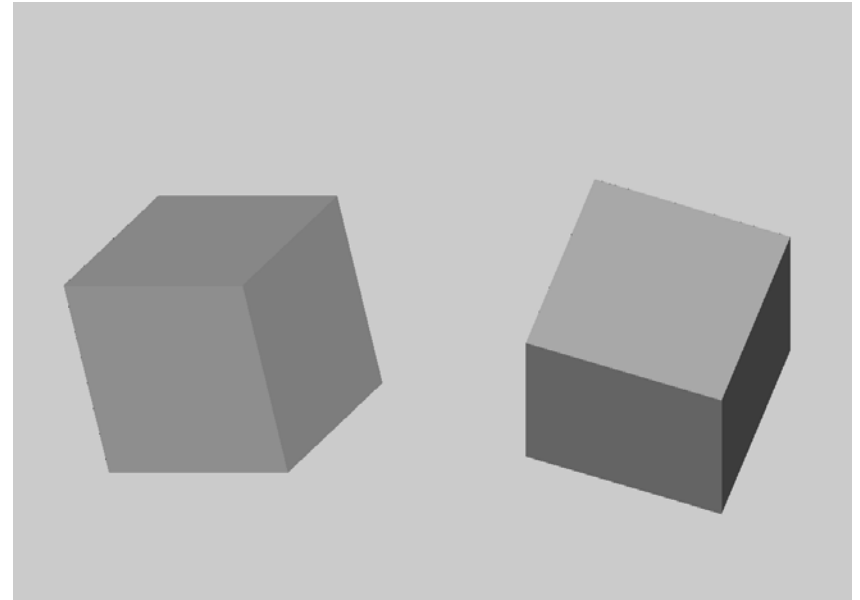

平行投影

ビューポート変換

- 正規化デバイス座標系の x, y 座標をスクリーンの大きさに合わせて拡大する

正規化デバイス座標系

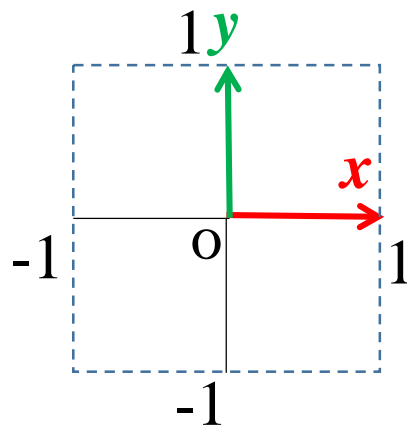

ビューポート変換



スクリーン座標系

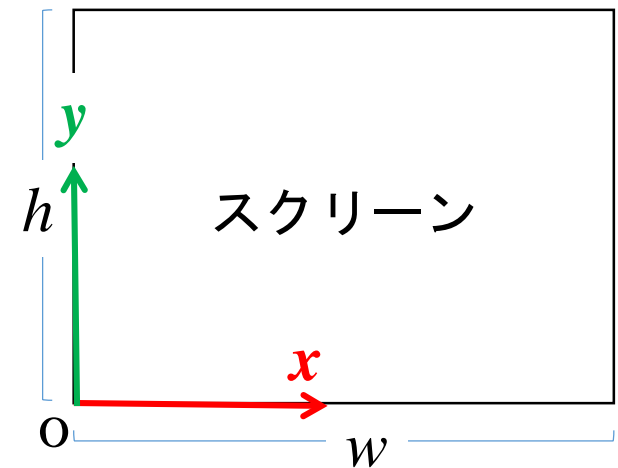

- OpenGL では `glViewport()` で指定

`glViewport(x0, y0, w, h)`

通常はともに 0 を指定

■図2.44——ビューポート変換

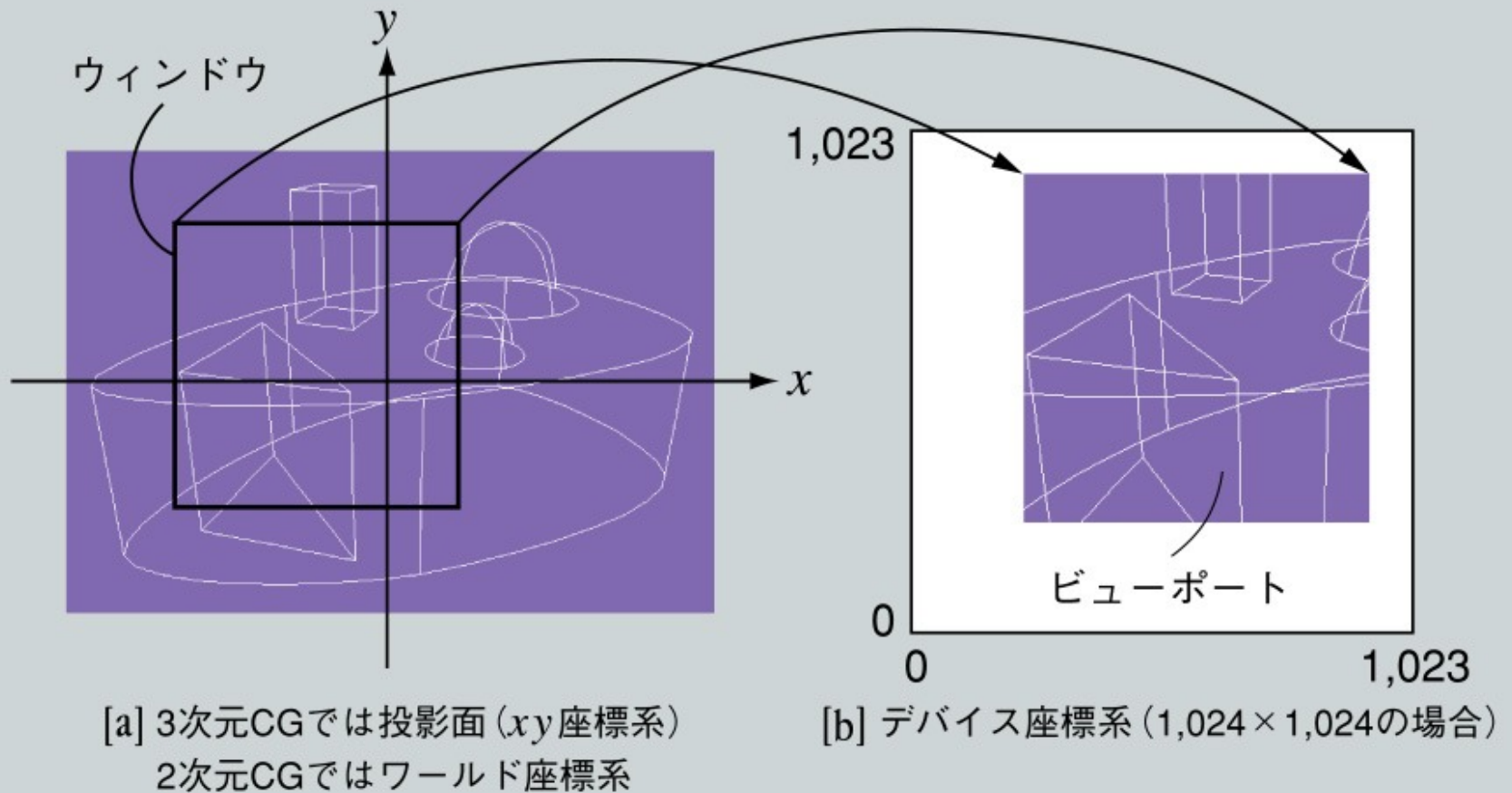

OpenGL での座標変換の指定

```
glViewport(0, 0, w, h); // ビューポート変換行列の指定

glMatrixMode(GL_MODELVIEW); // これ以降はモデルビュー変換行列の指定
glLoadIdentity(); // 単位行列を指定
gluLookAt( ... ); // カメラの位置・姿勢の行列を乗算

glMatrixMode(GL_PROJECTION); // これ以降は投影変換行列の指定
glLoadIdentity(); // 単位行列を指定
gluPerspective( ... ); // 透視投影の行列を乗算

glBegin(GL_TRIANGLES); // 描画命令を発行
glVertex3d( ... ); // ワールド座標系の座標を指定
...
glEnd();
```

GLUT に予め用意されている立体形状

中心が原点で大きさが固定なのでモデル変換が必要

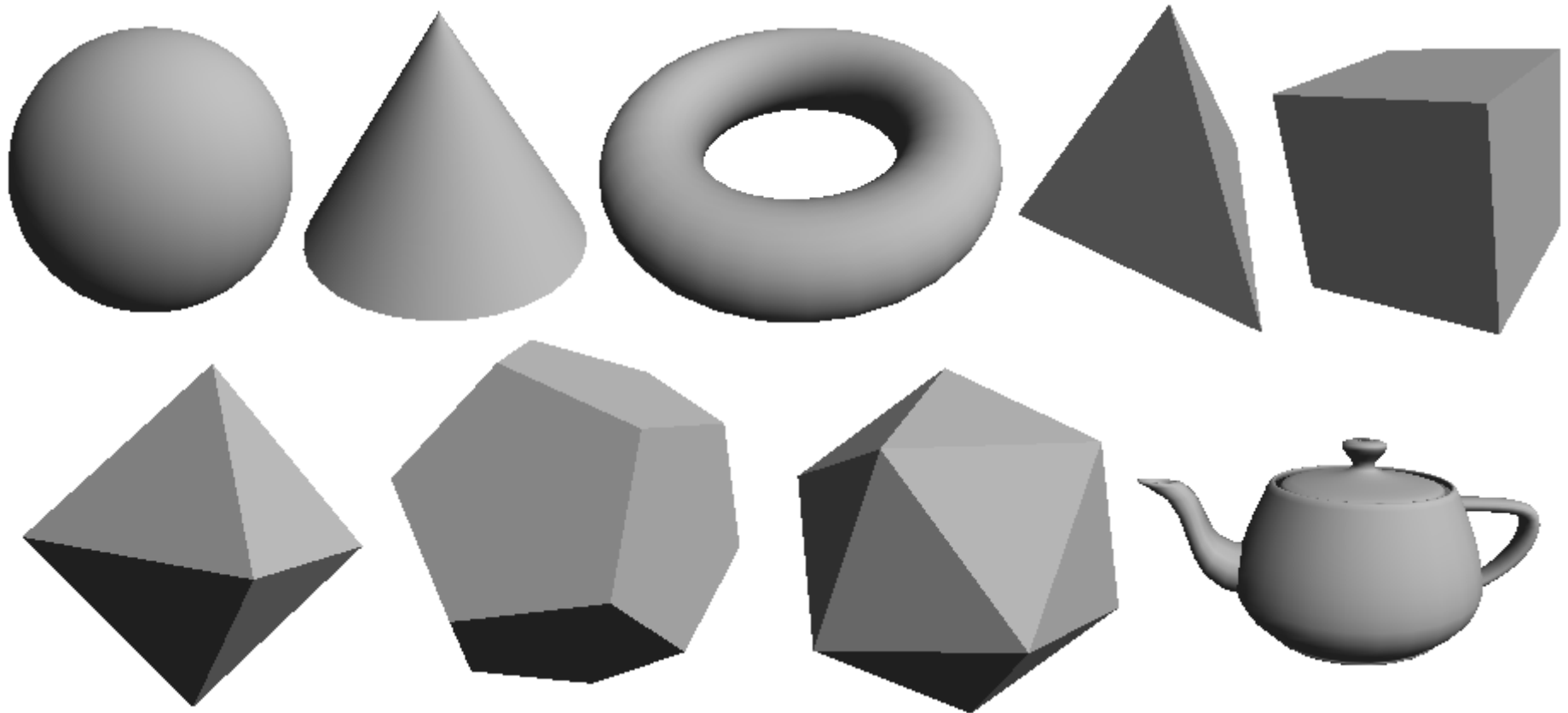

詳しくは <http://opengl.jp/glut/section11.html> を参照



```
void glutSolidSphere(  
    GLdouble radius,  
    GLint slices, GLint stacks);
```



```
void glutSolidTeapot(GLdouble size);
```

陰影の計算 (Shading / Lighting)

- glColor3d(...)などで色を指定するとベタ塗りになる



陰影計算なし



陰影計算あり

- 法線ベクトルと光源と反射特性の指定が必要
 - GLUT に用意された立体形状なら法線ベクトルは計算済み
- 詳しくは本講義の後半「レンダリング」で学習

陰影の計算 (Shading / Lighting)

```
gl Enable(GL_LIGHTING); // 陰影計算を有効化
gl Enable(GL_LIGHT0); // 光源 0 を有効化 (1, 2, ...も指定可)
// 以下、光源のパラメータを設定
gl Lightfv(GL_LIGHT0, GL_AMBIENT, lightAmbient);
gl Lightfv(GL_LIGHT0, GL_DIFFUSE, lightDiffuse);
gl Lightfv(GL_LIGHT0, GL_SPECULAR, lightSpecular);
gl Lightfv(GL_LIGHT0, GL_POSITION, lightPosition);

// 以下、物体の反射特性を指定
gl Materialfv(GL_FRONT, GL_AMBIENT, ambientColor);
gl Materialfv(GL_FRONT, GL_DIFFUSE, diffuseColor);
gl Materialfv(GL_FRONT, GL_SPECULAR, specularColor);
gl Materialfv(GL_FRONT, GL_SHININESS, &shininess);

gl Begin(GL_TRIANGLES); // 描画命令を発行 (以下略)
...
```

隠れ面消去 (Hidden Surface Removal)

- 手前の面に隠される奥の面を除外する処理を「隠れ面消去」という

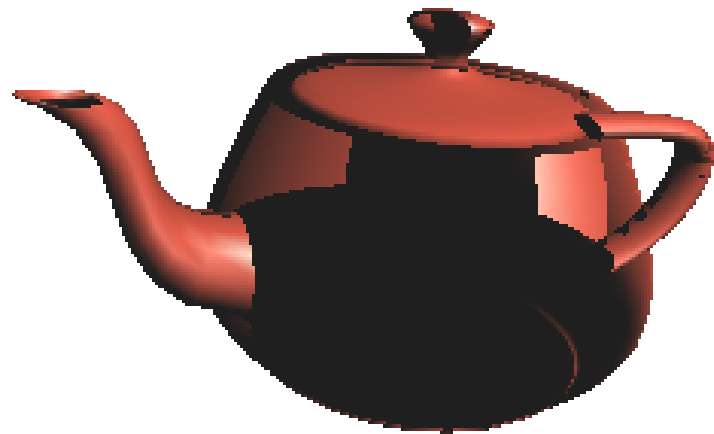

隠れ面消去なし



隠れ面消去あり

- OpenGL では glEnable(GL_DEPTH_TEST) を指定
- 詳しくは本講義の後半「レンダリング」で学習

課題の説明

- ティーポットメリーゴーラウンド
- ティーポットをゆっくり上下させながら回転させる
- 視点も移動させる

